

SUSPENSIÓN NEUMÁTICA - 12 ton

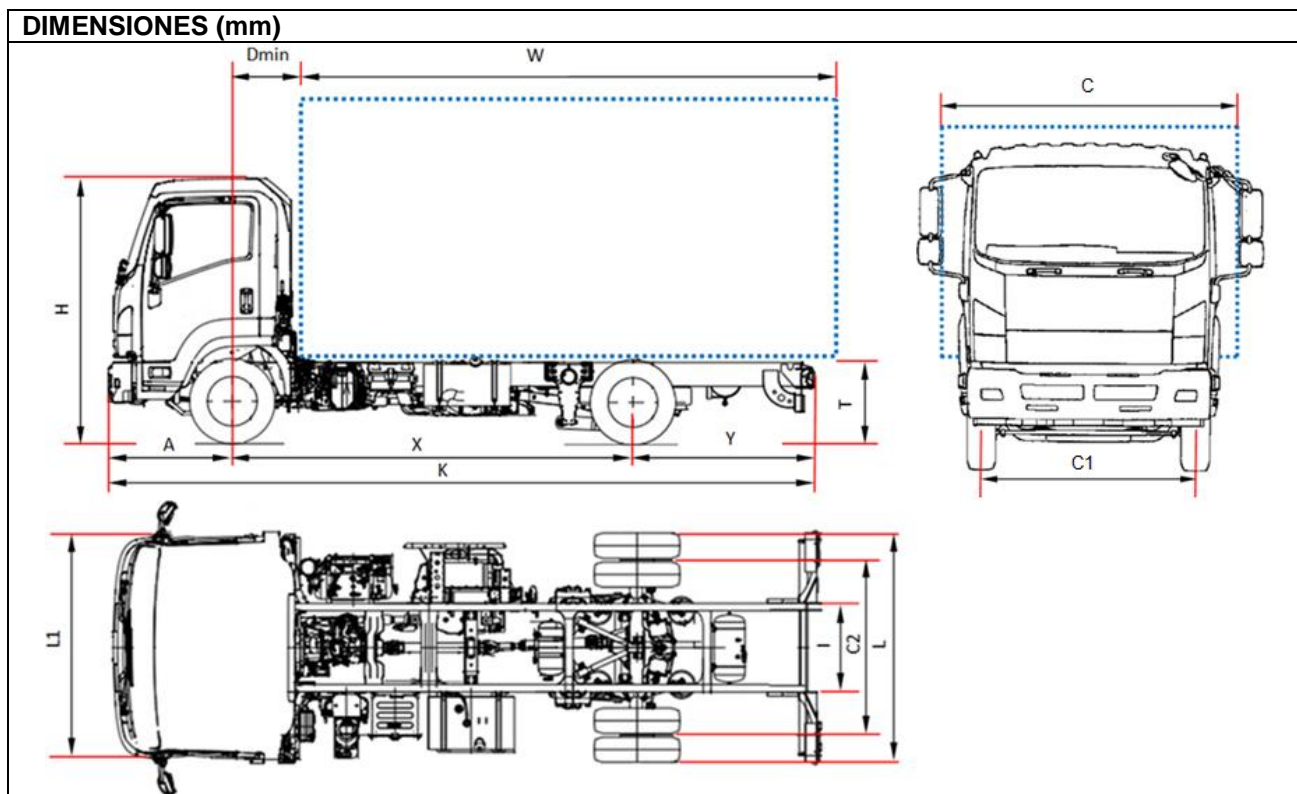

MODELO		F 12N J	F 12N L	F 12N N	F 12N Q
Distancia Entre Ejes	X	3790	4360	4990	5320
Longitud bastidor	K	6620	7490	8390	8690
Longitud carrocería mínima ⁽¹⁾	W	4735	5605	6505	6805
Longitud carrocería máximo ⁽¹⁾	W	5085	5955	6855	7155
Voladizo trasero chasis	Y	1665	1955	2225	2195
Altura bastidor	T	785			
Altura cabina	H	2585			
Ancho eje trasero	L	2205			
Ancho cabina ⁽²⁾	L1	2195			
Ancho carrocería ⁽³⁾	C	2406 / 2500			
Distancia entre eje y equipamiento	Dmin	710			
Voladizo delantero	A	1175			
Anchura chasis	I	840			
Ancho de vía delantero	C1	1805			
Ancho de vía trasero	C2	1670			
PESOS (kg)					
Tara con cabina en orden de marcha ⁽⁴⁾		4155	4215	4285	4295
Tara delantera		2650	2690	2715	2725
Tara trasera		1505	1525	1570	1570
Peso máximo total		11990			
Peso máximo delantero/trasero		4480 / 8480			
Peso máximo remolcable		3500			

1 La longitud de la carrocería corresponde a un vehículo cargado de manera uniforme hasta la máxima capacidad de carga sobre el eje (medidas declaradas en el C.O.C. sin modificación del vehículo).

2 Excluidos los intermitentes laterales y los espejos retrovisores

3 Anchuras posibles con brazos de espejos opcionales: cortos 2040/2170 - medios 2170/2345 - extra largos 2345/2500

4 La tara incluye las herramientas, la rueda de repuesto, el depósito lleno y el conductor. Cambio NEES +25 Kg

SUSPENSIÓN NEUMÁTICA - 12 ton

D.E.E. (mm) J 3790 - K 4060 - M 4660 - N 4990

LISTA DE PRECIOS
2017Precio del vehículo
Franco Cerea

€ 59.100,00 Sin IVA

Versiones y Equipamientos: NEES 2 con HSA y ASR € 1.800,00**Equipamiento de Serie:**

- EGR - DPD (filtro antipartículas)
- SCR con Ad-Blue®
- Ordenador de a bordo
- Aire Acondicionado
- Limitador de velocidad (90km/h)
- Avisador acústico marcha atrás
- Inmovilizador
- Volante regulable
- Asiento con Suspensión neumática
- Elevalunas eléctricos
- Espejos eléctricos y calefactados
- Radio CD MP3
- Control altura faros
- Luces diurnas
- Cierre centralizado con mando
- Control velocidad (Cruise control)
- Faros Antiniebla
- Freno motor

Motor:

ISUZU 4HK1E6H Diesel 4 cilindros, intercooler, inyección directa common rail, sobrealimentado con turbocompresor de geometría variable inyección añadida para el tratamiento de los gases de escape. Cilindrada total: 5193 cm³
Potencia max efectiva: 177 KW (240CV) a 2400 rpm
Par motor max: 765 Nm a 1600 rpm
Version EURO VI OBD-C

Depósito de combustible:

Carburante Lt 140 | Ad-Blue® Lt 16

Seguridad:

ABS con BAS
EVSC (control de estabilidad y antivuelco) con ASR y TCS
LDWS (Aviso de salida de carril)
AEBS (Sistema de alerta anticolidión)
Airbag lado conductor

Relación caja de cambios:

6 marchas MZW6P – 6.615 - 4.095 - 2.358 - 1.531 - 1.000 - 0.722;
Marcha atrás : 6.615; Relación final de eje D.E.E J: 5.125 (41/8) -
otros D.E.E.: 4.555 (41/9)

Tipo de transmisión:

MANUAL | NEES 2 (Robotizada)

Embrague:

Monodisco seco autorregulable | Multidisco en baño de aceite Acoplamiento hidráulico

Bastidor:

Anchura: 60 mm, altura: 225 mm, espesor: 6 mm

Plazas:

3

Ejes:

2, eje trasero motor con ruedas gemelas

Neumáticos:

Delanteros 245/75 R19,5 simples; traseros 245/75 R19,5 ruedas gemelas

Frenos:

Frenos de tambor delanteros y traseros. Según norma CEE con ABS de 4 canales, sistema neumo-hidráulico de doble circuito independiente. Freno motor de escape. Freno de estacionamiento neumático al eje trasero.

Suspensión:

Delantera de ballestas y amortiguadores hidráulicos de doble efecto y barra estabilizadora. Trasera neumática.

Instalación eléctrica:

2 baterías de 115 Ah. Tensión nominal de 24V, alternador de 90A